



# DC420V FAUTEUIL DE DESSINATEUR EN CHROME ET EN VINYLE

## INSTRUCTIONS DE MONTAGE



PIÈCE	QTÉ
1. Base	1
2. Roulette	5
3. Cylindre pneumatique avec couvercle	1
4. Repose-pied	1
5. Plaque de siège	1
6. Coussin de siège	1
7. Coussin du dossier	1
8. Vis Courtes	10
9. Clé Allen (non montrée)	1

Retirer toutes les pièces du carton, les séparer selon les numéros de pièces indiqués sur la liste de pièces et vérifier les quantités de pièces.

**ÉTAPE 1** Insérer cinq roulettes (2) dans la base (1), pousser fort jusqu'à sentir ou écouter la roulette (2) cliquer à sa place. Insérer le cylindre pneumatique avec le couvercle (3) dans la base (1).

**ÉTAPE 2** Attacher le coussin du dossier (7) au coussin du siège (6) en utilisant quatre vis (8).

**SERRER LES VIS COMPLÈTEMENT.**

**ÉTAPE 3** Placer la plaque du siège (5) sous le coussin du siège (6) avec la flèche qui se dirige vers l'avant du fauteuil. Aligner les quatre trous sur le repose-pied (4) aux quatre trous sur la partie avant de la plaque du siège (5). Attacher le repose-pied (4) et la plaque du siège (5) au coussin du siège (6) en utilisant quatre vis (8). Attacher la partie arrière de la plaque du siège (5) au coussin du siège (6) en utilisant deux vis (8). **SERRER LES VIS COMPLÈTEMENT.**

**ÉTAPE 4** Placer le siège assemblé sur le cylindre pneumatique (3) et mettre de la pression vers le bas.

**ATTENTION : S'ASSURER QUE TOUTES LES VIS SONT COMPLÈTEMENT SERRÉES AVANT D'UTILISER LE FAUTEUIL.**



# DC420V CHROME & VINYL DRAFTING CHAIR

## OPERATING INSTRUCTIONS



### FEATURES

#### • PNEUMATIC SEAT HEIGHT ADJUSTMENT

To raise seat remove pressure from seat and lift lever (1). To lower seat height sit on chair and lift lever (1).

**NOTE:** It is normal for chair to slightly lower under body weight.

### WARNING

1. Use this product only one person at a time.
2. Do not use this chair unless all bolts screws and knobs are securely tightened.
3. Check that all bolts screws and knobs are tight every three months or as needed.
4. Dispose of packing material properly. Do not use plastic cover as head covering. It may cause suffocation.
5. Do not use chair as a stepladder.
6. Use this chair for its intended purpose only.
7. Use mild detergent only for cleaning.

### WORK SMART LIMITED WARRANTY

Work Smart chairs are warranted from the date of purchase against failure due to material and workmanship as follows:

- 15 Years on all non-moving metal parts.
- 5 Years on component parts including Control mechanisms, pneumatic cylinders, wood, plastic parts, base and casters.
- 3 Years on upholstery fabric and foam against wear and deterioration.
- Leather is not warranted against routine scratching and scuffing, as leather is subject to minor blemishes in use.

To make a warranty claim, contact Parts Department. Provide model number, proof of purchase, description of the problem and obtain return authorization.

At it's option Office Star Products will:

- (a) Supply compatible components of current manufacture.
- (b) Repair the customer's component. The customer must prepay freight on any components returned to the factory. Return freight on components still in warranty will be paid by Office Star Products.

*\*All warranties are limited to the original purchaser for normal commercial usage defined as a standard forty hour work week by persons weighing 275 lbs. or less. The BC9601 is for persons weighing 300 lbs. or less. The BC9602 is for persons weighing 400 lbs. or less. The BC9603 is for persons weighing 500 lbs. or less. EX1098, EC1283C & ECH12801 are for persons weighing 350 lbs. or less. This warranty will not cover labor, freight or damage from misuse, abuse, negligence, alteration, accident, vandalism, rusting, acts of nature or any other event beyond the control of Office Star Products. The warranty does not cover cosmetic damage that may result from normal use. Liability for incidental or consequential damages is excluded. The user assumes all risk of injury resulting from use of this product. When usage is more than 40 hours per week, a two year warranty on all parts applies. Fabric is warranted for one year. This warranty gives you specific legal rights, and you may also have other rights which vary from state to state.*

**All Work Smart chairs are built to meet or exceed ANSI BIFMA standards.**

Our quality standards are among the highest in the industry. Sometimes, no matter how hard we try, there are times when parts are damaged or missing. Our Parts Department will do everything possible to promptly remedy the problem. Contact us via e-mail [parts@officestar.net](mailto:parts@officestar.net), by Fax 1-909-930-5629, or toll free parts number 1-800-950-7262, Monday through Friday 8:00 a.m. - 3:30 p.m. Pacific Time.



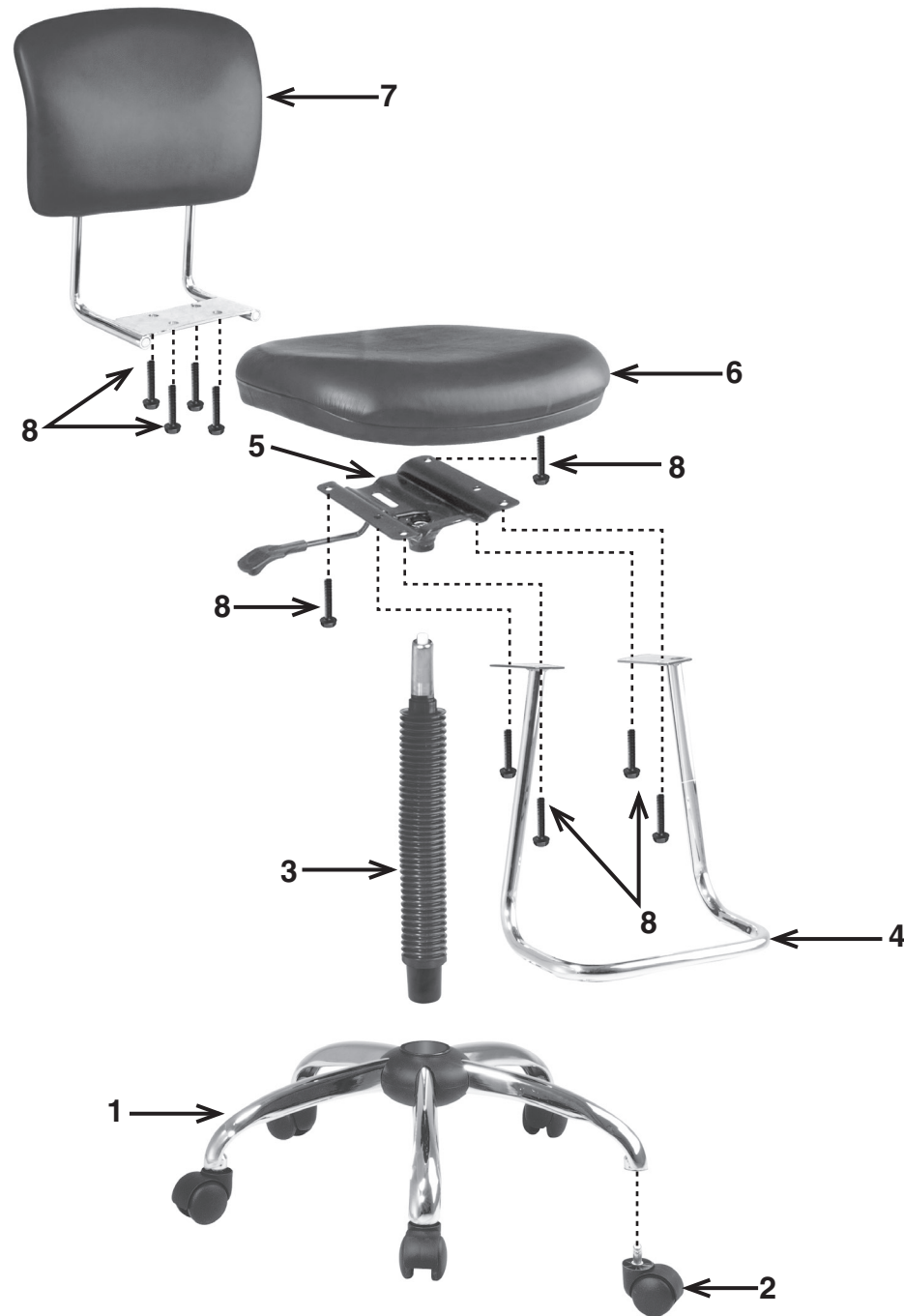

PART	QTY
1. Base . . . . .	1
2. Casters . . . . .	5
3. Pneumatic Cylinder w/ Bellows . . .	1
4. Footrest . . . . .	1
5. Seat Plate . . . . .	1
6. Seat Cushion . . . . .	1
7. Back Cushion . . . . .	1
8. Screw . . . . .	10
9. Allen Wrench (not shown) . . . . .	1

**Remove all parts from carton, separate by part numbers indicated on parts list, and verify part quantities.**  
**STEP 1** Insert five Casters (2) into Base (1), push hard until you feel or hear the Caster (2) snap into place. Insert Pneumatic Cylinder with Cover (3) into Base (1).  
**STEP 2** Attach Back Cushion (7) to Seat Cushion (6) using four Screws (8). **FULLY TIGHTEN ALL SCREWS.**  
**STEP 3** Place Seat Plate (5) onto bottom of Seat Cushion (6) with the arrow towards the front of the chair. Align the four holes on the Footrest (4) with the four holes on the front of the Seat Plate (5). Attach the Footrest (4) and Seat Plate (5) to the Seat Cushion (6) using four Screws (8). Attach back of Seat Plate (5) to Seat Cushion (6) using two Screws (8). **FULLY TIGHTEN ALL SCREWS.**  
**STEP 4** Place the assembled seat on top of Pneumatic Cylinder (3) and apply downward pressure.  
**ATTENTION: MAKE SURE ALL SCREWS ARE FULLY TIGHTENED BEFORE USING CHAIR.**



**CARACTÉRISTIQUES**

**• RÉGLAGE DE LA HAUTEUR DU SIÈGE PNEUMATIQUE**

Pour élever le siège, enlever toute pression du siège et lever le levier (1). Pour baisser le siège, s'asseoir sur le fauteuil et lever le levier (1).

**NOTE:** C'est normal que le fauteuil descend un peu lorsqu'on s'assied.

**AVERTISSEMENT**

1. Seule une personne à la fois peut utiliser ce produit.
2. Ne pas utiliser ce fauteuil à moins que tous les boulons, vis et boutons soient serrés.
3. Vérifier à tous les trois mois ou au besoin que tous les boulons, vis et boutons sont serrés.
4. Jeter l'emballage d'une manière appropriée. Ne pas utiliser la couverture en plastique pour couvrir la tête à cause du danger d'étouffement.
5. Ne pas utiliser le fauteuil comme escabeau.
6. Ce fauteuil ne doit servir qu'à l'usage pour lequel il a été conçu.
7. N'utiliser qu'un détergent liquide doux pour le nettoyage.

**GARANTIE LIMITÉE WORKSMART**

Les fauteuils Work Smart sont garantis à compter de la date d'achat contre les défaillances entraînées par des vices de matériaux et de fabrication comme suit :

- Garantie de 15 ans sur toutes les pièces métalliques non mobiles.
- Garantie de 5 ans sur les pièces, dont le mécanisme de commande, le vérin pneumatique, le bois, les pièces en plastique, la base et les roulettes.
- Garantie de 3 ans sur le tissu d'ameublement et la mousse contre l'usure et la détérioration.
- Nous ne pouvons pas mériter le cuir contre le grattement de routine et érafler, comme tout cuir est sujet aux défauts mineurs dans l'usage.

Pour faire une réclamation de garantie, contacter le service des pièces. Fournir le numéro de modèle, preuve de paiement, et une description du problème.

À sa discrétion, Office Star Products:

- fournira des pièces compatibles de produits courants
- réparera la pièce du client. Le client doit payer d'avance les frais de transport de toute pièce retournée à l'usine. Les frais de transport de retour pour des pièces encore sous garantie seront payés par Office Star Products.

*\*Toutes les garanties sont limitées à l'acheteur original et à l'usage commercial normal défini comme l'usage pendant une semaine de travail standard de quarante heures par des personnes pesant 275 lb ou moins. Le BC9601 est pour des personnes pesant 300 lb ou moins. Le BC9602 est pour des personnes pesant 400 lb ou moins. Le BC9603 est pour des personnes pesant 500 lb ou moins. Les EX1098, EC1283C et ECH12801 sont pour des personnes pesant 350 lb ou moins. Cette garantie ne couvre pas la main d'œuvre, le transport ou les dégâts entraînés par la mauvaise utilisation, la négligence, la modification, les accidents, le vandalisme, la rouille, les catastrophes naturelles ou tout autre événement indépendant de la volonté Produits Office Star. La garantie ne couvre pas des dégâts superficiels qui pourraient se produire au cours de l'utilisation normale. La responsabilité de dommages indirects ou accessoires est exclue. L'utilisateur accepte tout risque de blessure résultant de l'utilisation de ce produit. Si l'usage dépasse 40 heures par semaine, une garantie de deux ans sur toutes les pièces est applicable. Le tissu est garanti pendant un an. Cette garantie vous accorde des droits spécifiques reconnus par la loi, et vous pouvez avoir d'autres droits qui varient d'un état et d'une province à l'autre.*

**Tous les fauteuils Work Smart répondent ou dépassent les normes ANSI BIFMA.**

Nos normes de qualité sont parmi les plus élevées de l'industrie. De temps en temps, malgré nos efforts, il arrive que des pièces soient endommagées ou manquantes. Notre département de pièces fera tout son possible pour régler le problème promptement. Contactez-nous par courriel à [parts@officestart.net](mailto:parts@officestart.net), par télécopie à 1-909-930-5629 ou à notre numéro sans frais pour le service des pièces à 1-800-950-7262, du lundi au vendredi de 8 h à 15h30, heure du Pacifique.